



# LW60T

DE **BEDIENUNGSANLEITUNG**

EN **USER MANUAL**

FR **MODE D'EMPLOI**

NL **GEBRUIKSAANWIJZING**

# venta

RAUMLUFTEXPERTEN SEIT 1981



Made in Germany  
Premium Qualität

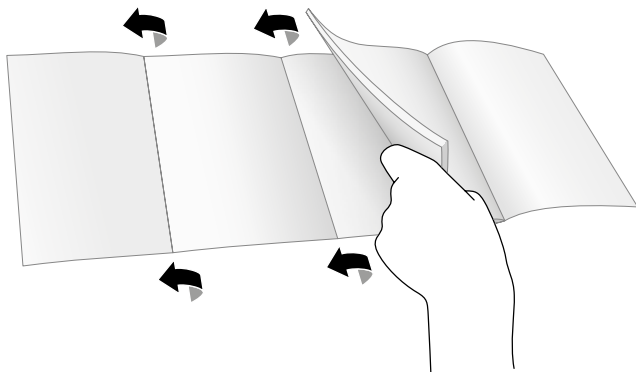

**DE** Ausklappseiten beachten! Seite 1

**EN** Please note the fold-out pages! Page 1

**FR** Respecter les consignes des pages dépliantes ! Page 1

**NL** Let op de uitvouwpagina's! Pagina 1



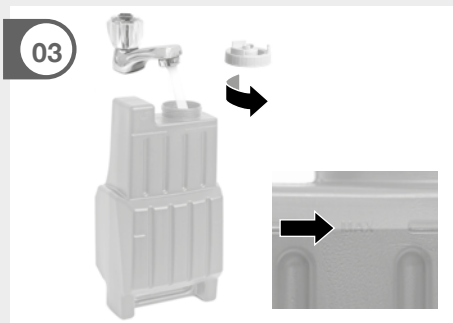
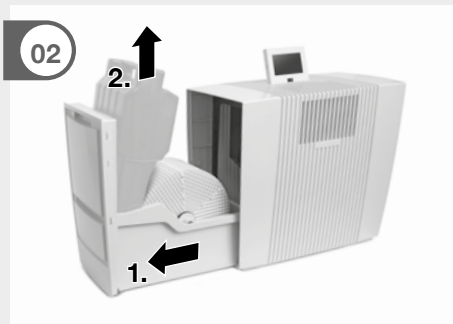
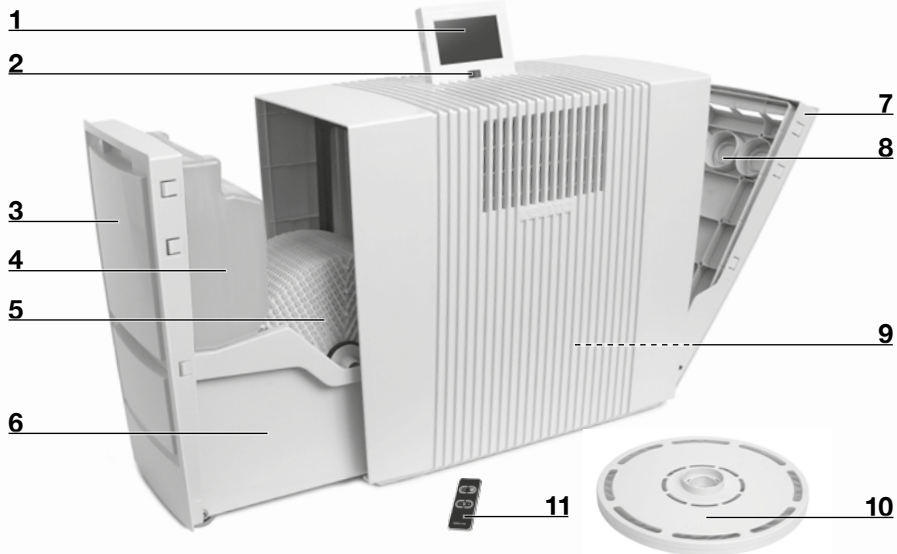

05

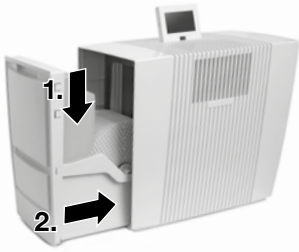

06



06

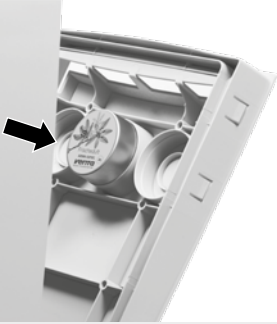

07

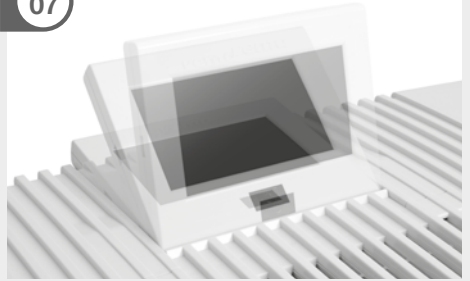

08

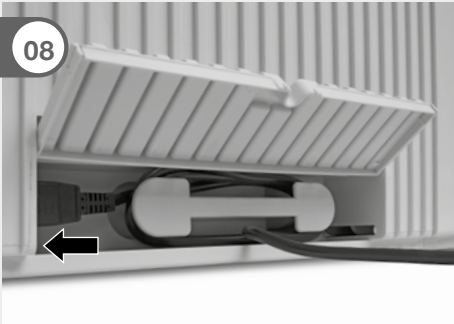

A



B

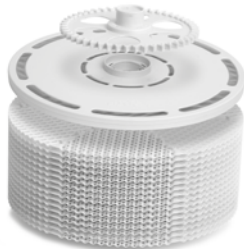

# VIELEN DANK!

Wir sind überzeugt, dass der Venta Luftwäscher Ihre Erwartungen übertreffen wird, und wünschen Ihnen viel Freude damit.

Bitte lesen Sie diese Bedienungsanleitung vollständig durch, bewahren Sie diese zur späteren Verwendung auf und beachten Sie die Sicherheitshinweise.

## INHALT

Lieferumfang	1
Symbole	1
Sicherheitshinweise	2
Bestimmungsgemäße Verwendung	4
Technische Daten	4
Übersicht	5
Inbetriebnahme	5
Funktionen, Einstellungen & Anzeigen	6
Reinigung & Pflege	7
Fehlerbehebung	8
Zubehör	8
Garantie	9
Entsorgung	9

## LIEFERUMFANG

- 1 x** Venta Luftwäscher LW60T
- 1 x** Hygiene-Disk (Vormontiert)
- 1 x** Fernbedienung

Falls Teile fehlen oder beschädigt sind, wenden Sie sich bitte an

**DE** [service@venta-luftwaescher.de](mailto:service@venta-luftwaescher.de)

**CH** [service@venta-luftwaescher.ch](mailto:service@venta-luftwaescher.ch)

**AT** [office@venta.at](mailto:office@venta.at)

## SYMBOLE



Bitte lesen Sie diese Bedienungsanleitung aufmerksam durch und bewahren Sie diese für den späteren Gebrauch auf.



Achtung! Unfall- und Verletzungsgefahr sowie schwere Sachschäden möglich.



Das Gerät nicht im Freien oder in feuchter Umgebung verwenden.

## SICHERHEITSHINWEISE

- Dieses Gerät ist für den Gebrauch durch Kinder ab 8 Jahren und Personen mit eingeschränkten körperlichen, sensorischen oder mentalen Fähigkeiten oder mit mangelhafter Erfahrung und Kenntnissen geeignet, sofern sie beaufsichtigt werden oder hinsichtlich der sicheren Verwendung des Gerätes unterwiesen wurden und die bestehenden Gefahren verstanden haben.
- Das Gerät ist kein Spielzeug für Kinder.
- Reinigung und Benutzerpflege darf nicht von Kindern unter 8 Jahren bzw. ohne Aufsicht durchgeführt werden.
- Das Gerät und dessen Netzkabel von Kindern unter 8 Jahren fernhalten.
- Unsachgemäße Verwendung kann das Gerät beschädigen und Körperverletzungen verursachen.
- Bedienungsanleitung vor der Inbetriebnahme vollständig durchlesen und zum späteren Nachschlagen gut aufbewahren.
- Das Gerät nur an geeignete Netzsteckdosen anschließen – Netzspannung gemäß den Typenschildangaben am Gerät.
- Ziehen Sie vor jedem Reinigungs- oder Wartungseingriff sowie zum Umstellen oder Transportieren des Gerätes den Netzstecker aus der Steckdose.
- Den Luftwäscher nie in Betrieb nehmen, wenn die Netzanschlussleitung beschädigt ist.
- Ersatz-Netzanschlussleitungen müssen dem Typ ‚Kaltgerätestecker mit Kleeblattkupplung IEC 320 C5‘ entsprechen
- Den Luftwäscher nie in Betrieb nehmen, wenn dieser heruntergefallen ist oder auf eine andere Art beschädigt wurde.
- Reparaturen an Elektrogeräten dürfen nur von Fachkräften durchgeführt werden. Durch unsachgemäße Reparaturen können erhebliche Gefahren für den Benutzer entstehen.

- Setzen Sie sich keinesfalls auf das Gerät und legen Sie keine Gegenstände darauf.
- Stecken Sie keine Fremdgegenstände in das Gerät.
- Gerät nie in Wasser oder andere Flüssigkeiten tauchen.
- Niemals den Netzstecker am Kabel oder mit nassen Händen aus der Steckdose ziehen.
- Der Luftwäscher darf nur in komplett zusammengebautem Zustand in Betrieb genommen werden.
- Den Luftwäscher nur auf eine ebene, trockene Fläche stellen.
- Halten Sie zu Gegenständen und Wänden einen seitlichen Mindestabstand von mindestens 20 cm sowie nach oben von 50 cm.
- Das Gerät so aufstellen, dass es nicht umgestoßen werden kann und dass niemand über das Gerät oder das Kabel stolpern kann.
- Ziehen Sie den Netzstecker aus der Steckdose, wenn Sie das Gerät nicht gebrauchen.
- Niemals die Lüftungsschlitze abdecken oder blockieren, um eine Überhitzung/Beschädigung des Gerätes zu verhindern.
- Den Luftwäscher nie überfüllen.
- Den Luftwäscher nie mit vollem Behälter transportieren oder kippen.
- Dem Wasser dürfen keine Duftöle beigegeben werden, da dies die Funktion der Hygienescheibe beeinträchtigen kann.
- Für Schäden durch fremde Zusätze übernimmt Venta-Luftwäscher GmbH keine Gewähr.



# BESTIMMUNGSGEMÄSSE VERWENDUNG

Der Venta-Luftwäscher ist ein Haushaltsgerät zur Luftbefeuchtung und Luftreinigung von Wohn-, Büro- und Aufenthaltsräumen.

Das Gerät ist nicht für den gewerblichen Gebrauch bestimmt und nicht für den Außenbereich geeignet.

Jegliche anderweitige Verwendung oder Veränderung des Geräts wird als unsachgemäße Verwendung betrachtet. Der Hersteller haftet nicht für Schäden oder Verletzungen infolge einer unsachgemäßen Verwendung.

Ein **nicht** bestimmungsgemäßer Gebrauch kann Gesundheit und Leben gefährden. Dazu zählt der Einsatz unter folgenden Bedingungen:

- In Räumen mit explosionsgefährdeten und/oder aggressiven Atmosphären.
- In Räumen mit hoher Lösemittelkonzentration.
- In Räumen mit extrem hoher Staubbelastung.
- In der Nähe von Schwimmbädern oder nassen Geländen.

## TECHNISCHE DATEN

Modell	LW60T
Befeuchterleistung für Räume*	bis zu 150m <sup>2</sup>
Reinigungsleistung für Räume*	bis zu 80m <sup>2</sup>
Netzspannung	220-240V 50/60Hz
Drehzahlstufen	5
Schallpegel	ca. 21/28/34/39/43 dB(A)
Maße	61 × 30 × 52 cm
Gewicht	ca. 13kg
Leistungsaufnahme	ca. 6/8/10/13/19W
Wasserinhalt	Gesamt 12L Wassertank 8L + Wasserwanne 4L

\* bezogen auf eine Raumhöhe von max. 2,5m

# ÜBERSICHT

- |   |                          |    |                           |
|---|--------------------------|----|---------------------------|
| 1 | Display                  | 7  | Duftfach                  |
| 2 | Ein- / Ausschalter       | 8  | Dufthalter                |
| 3 | Verdunsterfach           | 9  | Kabelfach                 |
| 4 | Wassertank (vormontiert) | 10 | Hygienedisk (vormontiert) |
| 5 | Plattenstapel            | 11 | Fernbedienung             |
| 6 | Wasserwanne              |    |                           |

## 01 - 08 INBETRIEBNAHME



**Achtung!** Sicherstellen, dass das Gerät ausgeschaltet und der Netzstecker gezogen ist.

- 01 Gerät auspacken und aufstellen.
- 02 Verdunsterfach **3** öffnen und Wassertank **4** entnehmen.
- 03 Wassertank **4** öffnen und bis zur MAX-Markierung mit Wasser befüllen.
- 04 Wassertank **4** sicher verschließen.
- 05 Wassertank **4** in die Wasserwanne **6** einsetzen und Verdunsterfach **3** bis zum Anschlag schließen.
- 06 Duft einsetzen: Duftfach **7** öffnen. Duftkappe durch Drehen öffnen und in Dufthalter **8** einsetzen. Bis zu drei Düfte in die Dufthalter **8** einsetzen. Duftfach **7** schließen.
- 07 Display **1** in gewünschte Position bringen (3 Positionen möglich).
- 08 Netzkabel durch Auf- bzw. Abwickeln im Kabelfach **9** auf gewünschte Länge bringen.

**ACHTUNG!** Kupplung des Netzkabels muss fest im Gerät eingesteckt sein!

Batteriesicherung und Schutzfolie an Fernbedienung **11** entfernen.



ON/OFF

Einstellen der Lüfterstufe

**Netzstecker an Steckdose einstecken und Gerät am Ein- / Ausschalter 2 bzw. mit der Fernbedienung 11 einschalten.**

**ACHTUNG!** Es kann ca. 60 Sek. dauern, bis das Gerät startet und im Display die Anzeige „Fill Tank“ in rot bzw. gelb erlischt. Es ist ein Geräusch (Gluckern) wahrzunehmen, was kein Qualitätsmangel darstellt.

# FUNKTIONEN, EINSTELLUNGEN & ANZEIGEN

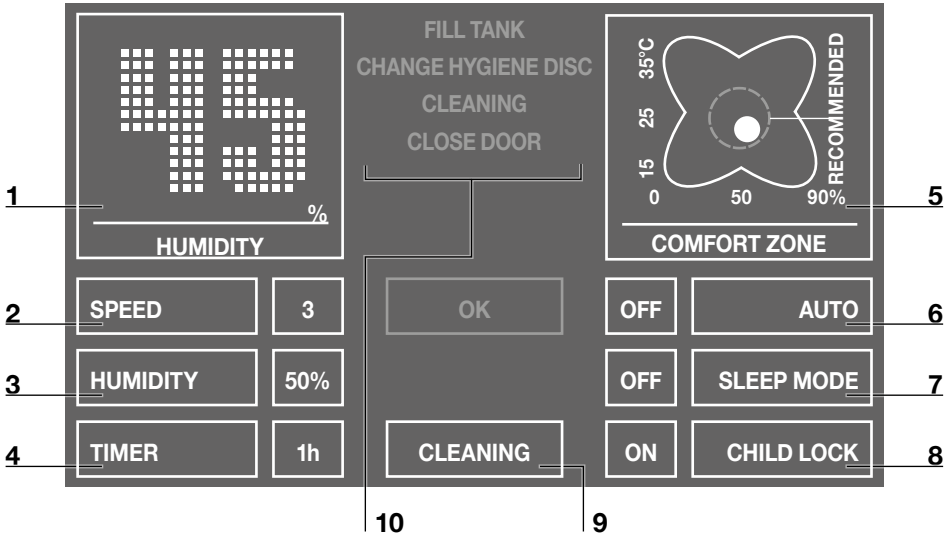

Die gewünschte Einstellung kann durch kurzes Berühren auf die jeweilige Funktion gewählt bzw. geändert werden.

Funktion	Einstellung
1 Luftfeuchtigkeit	<b>Luftfeuchtigkeit</b> anzeigen.
2 Geschwindigkeit	<b>Lüfterstufe 1</b> (schwach) - <b>5</b> (stark).
3 Luftfeuchtigkeit	<b>30 - 70 %</b> (in 5 % Schritten) Ist die eingestellte Luftfeuchtigkeit erreicht, dreht Plattenstapel nicht.
4 Zeitvorwahl	<b>OFF / 1 / 3 / 5 / 7 / 9 h</b> (Stunden) Nach Ablauf der eingestellten Stunden schaltet sich das Gerät automatisch ab.
5 Temperatur / Komfortzone	<b>Temperatur:</b> 3 Sek. halten, um zwischen °C und °F zu wechseln. <b>Komfortzone:</b> Bewegt sich der weiße Punkt innerhalb des grünen Kreises, befinden sich die rel. Luftfeuchtigkeit und Raumtemperatur im Wohlfühlbereich.
6 Auto	<b>OFF</b> Gerät läuft mit eingestellter Lüfterstufe 1 - 5. <b>ON</b> Je nach Luftfeuchtigkeit im Raum regelt das Gerät automatisch die Lüfterstufen.

<b>7</b>	Nachtmodus	<b>OFF / ON</b> Gerät reduziert die Lüfterstufe auf 1 und dimmt das Display. Eine manuelle Änderung der Luftstromstärke ist jederzeit möglich.
<b>8</b>	Kindersicherung	<b>OFF / ON</b> 3 Sek. halten zum Aktivieren / Deaktivieren der Tastensperre.
<b>9</b>	Reinigung	<b>Reinigungsprogramm</b> Für den Reinigungsprozess benötigen Sie eine Flasche (250 ml) Venta Gerätecleaner. Bitte folgen Sie den Hinweisen auf dem Display. Dauer ca. 4 h.
<b>10</b>	Hinweise	Anzeige und Bestätigung von Hinweismeldungen.

## A - B REINIGUNG & PFLEGE

### Hinweis / Intervall    Maßnahmen

<b>A</b>	Fill Tank	Wassertank <b>4</b> leer, mit frischem Wasser füllen. Gelb: Es findet noch eine Luftbefeuchtung/Luftreinigung statt. Rot: Es findet keine Luftbefeuchtung/Luftreinigung statt.
----------	-----------	--

	Cleaning	Für den Reinigungsprozess benötigen Sie eine Flasche (250 ml) Venta Gerätecleaner. Bitte führen Sie das Reinigungsprogramm durch indem Sie Taste CLEANING <b>9</b> betätigen. Bitte folgen Sie den Hinweisen auf dem Display. Dauer ca. 4 h.
--	----------	--

 **Achtung!** Sicherstellen, dass das Gerät ausgeschaltet und der Netzstecker gezogen ist.

<b>B</b>	Change Hygiene-Disc	Verdunsterfach <b>3</b> öffnen. Plattenstapel <b>5</b> entnehmen und Antriebsrad entriegeln. Hygiene-Disk entnehmen und erneuern. Gerät wieder montieren und OK-Anzeige im Display berühren und 3 Sek. halten bis sie erlischt.
----------	---------------------	---

	Empfehlung alle 10-14 Tage	Restwasser aus Wassertank <b>4</b> und Wasserwanne <b>6</b> leeren. Wasserwanne <b>6</b> und Plattenstapel <b>5</b> reinigen. Wassertank <b>4</b> bis zur MAX-Markierung mit frischem Wasser füllen.
--	----------------------------	--

*Sämtliche Rückstände in der Wasserwanne und am Plattenstapel (weiße, grün-gelbliche oder braune Ablagerungen bzw. Verfärbungen) beeinträchtigen NICHT die Funktion des Gerätes.*

# FEHLERBEHEBUNG

Problem	Mögliche Lösung
Gerät funktioniert nicht.	Netzstecker einstecken.
	Kupplung der Netzleitung in das Gerät einstecken.

Sollten Sie ein Problem mithilfe der aufgeführten Informationen nicht beheben können, wenden Sie sich bitte an den VENTA-Kundenservice:

**DE** +49 751 5008 88, [www.venta-luftwaescher.de](http://www.venta-luftwaescher.de)

**AT** 05572 202 539, [www.venta.at](http://www.venta.at)

**CH** 041 781 15 15, [www.venta-luftwaescher.ch](http://www.venta-luftwaescher.ch)

# ZUBEHÖR

Artikel	Verpackungseinheit / Stk.
<b>Disk</b> Hygienedisk	1 / 3
<b>Reiniger</b> Venta Gerätereiniger	1
<b>Düfte</b>	3

Zubehör kann telefonisch oder Online bezogen werden.

**DE** +49 751 5008 88, [www.venta-luftwaescher.de](http://www.venta-luftwaescher.de)

**AT** 05572 202 539, [www.venta.at](http://www.venta.at)

**CH** 041 781 15 15, [www.venta-luftwaescher.ch](http://www.venta-luftwaescher.ch)

# VENTA DÜFTE

Die Venta Düfte wurden speziell für Venta Luftwäscher GmbH entwickelt und sind aus 100 % ätherischen Ölen und der Natur angelehnten Düften.

Anwendungsbereich: Nur in vorgesehenen Dufthalter des Luftwäschers/Luftreinigers (LW60T, LW60T WiFi, LW62 WiFi, LW62T WiFi, LP60, LP60 WiFi, LPH60 WiFi) einsetzen. Bitte Hinweise in der Bedienungsanleitung beachten. Aroma Kapsel nicht gewaltsam öffnen. Entsorgung: Verbrauchte Aroma Kapsel mit dem Hausmüll entsorgen. Haltbarkeit: nach Öffnung 20 Tage. Dosierung: Durch Drehen der Duftkappe kann die Intensität des Duftes reguliert werden.

## GARANTIE

Die Firma Venta-Luftwäscher GmbH leistet 2 Jahre Garantie auf schadhafte Teile und Arbeitslohn Ihres Luftwäschers. Der Geltungsbereich der Garantie liegt innerhalb der Europäischen Union. Für alle anderen Länder gilt der Geltungsbereich ausschließlich für das Land, in dem das Gerät erworben wurde. Als Garantienachweis gilt ein gültiger Kaufbeleg.

## ENTSORGUNG



Das Symbol „**durchgestrichene Mülltonne**“ erfordert die separate Entsorgung von Elektro- und Elektronik-Altgeräten (WEEE) sowie verbrauchten Batterien. Solche Geräte können gefährliche und umweltgefährdende Stoffe  enthalten. Diese Produkte sind an einer ausgewiesenen Sammelstelle für das Recycling von elektrischen und elektronischen Geräten zu entsorgen und dürfen **nicht** im unsortierten Hausmüll entsorgt werden. Verbrauchte Batterien gehören nicht in den Hausmüll. Geben Sie diese bei entsprechenden Sammelstellen oder im Handel ab. Dadurch tragen Sie zum Schutz der Ressourcen und der Umwelt bei. Für weitere Informationen wenden Sie sich bitte an die örtlichen Behörden.

Kinder dürfen auf keinen Fall mit Kunststoffbeuteln und Verpackungsmaterial spielen, da Verletzungs- bzw. Erstickungsgefahr besteht. Solches Material sicher lagern oder auf umweltfreundliche Weise entsorgen.

# THANK YOU!

We are convinced that the Venta Airwasher will exceed your expectations and we hope you enjoy our product.

Please read these operating instructions completely, keep them for later use, and follow the safety instructions.

## TABLE OF CONTENTS

Scope of delivery	10
Symbols	10
Safety instructions	11
Intended use	12
Technical data	12
Overview	13
Putting into operation	13
Functions & settings	14
Cleaning & maintenance	15
Troubleshooting	16
Accessories	16
Guarantee	17
Disposal	17

## SCOPE OF DELIVERY

- 1 x** Venta Airwasher LW60T
- 1 x** Hygiene Disc (pre-assembled)
- 1 x** Remote Control

If any parts are missing or damaged, please contact  
[service@venta-luftwaescher.de](mailto:service@venta-luftwaescher.de)

## SYMBOLS



Please read these operating instructions carefully and keep them for later use.



Attention! Danger of accident and injury as well as property damage possible.



Do not use the appliance outdoors or in damp locations.

# SAFETY INSTRUCTIONS

- This appliance is not suitable for use by children over the age of 8 years and people with restricted physical, sensory, or mental capacities or lack of experience and knowledge unless they are supervised or have received instructions on the use of the appliance and understand the existing hazards.
- The appliance is not a toy for children.
- Cleaning and user maintenance may not be performed by children under the age of 8 years or without supervision.
- Keep the appliance and its power cable out of the reach of children under the age of 8 years.
- Improper use can damage the appliance and cause physical injuries.
- Read the operating instructions completely before putting the appliance into operation and keep them for later reference.
- Plug the appliance into suitable power outlets only – the mains voltage must correspond to the nameplate data on the appliance.
- Disconnect the power plug before every cleaning or maintenance operation or transportation of the appliance.
- Never use the Airwasher if it has a damaged power cable.
- Spare power cables must conform with the type 'cold device plug with clover leaf coupling IEC 320 C5'
- Never use the Airwasher if it has been dropped or damaged in any other way.
- Electrical appliances should only be repaired by professional specialists. Amateur repairs could result in considerable danger to the user.
- Do not sit on the appliance and do not place any objects on it.
- Do not put any foreign objects into the appliance.
- Do not immerse the appliance in water or any other liquid.
- Never disconnect the power plug by pulling on the cable or disconnect the power plug from the power supply outlet with wet hands.
- The Airwasher should only be operated when it is completely assembled.
- Place the Airwasher on a stable surface which is flat and dry.
- Ensure that the appliance is spaced at least 20 cm away from and 50cm above any other objects, such as furniture and walls.
- Set up the device so that it cannot be knocked over, and so that no one can trip over it or its cable.
- Disconnect the power plug from the power supply outlet when the appliance is not in use.
- Never cover or block the vents to prevent overheating/damage to the appliance.
- Never overfill the Airwasher.
- Never transport or overbalance the Airwasher with a filled water basin.
- Do not add fragrance oil to the water. This may impair the function of the Hygiene Disc.
- Only use original Venta additives. Venta-Luftwäscher GmbH accepts no liability for damage which may be caused by the use of other additives.



## INTENDED USE

The Venta Airwasher is a domestic appliance for moistening and cleansing the air in homes, offices and leisure facilities.

The appliance is not intended for commercial use and is not suitable for outdoor areas.

Any other use or modification of the appliance is considered to be improper use. The manufacturer is not liable for any damage or injuries resulting from improper use.

Using the appliance for **something other than** the intended purpose can endanger health and lives. This includes use under the following conditions:

- in rooms or locations where there is risk of explosion and/or where there is an aggressive atmosphere.
- in rooms where there is a high concentration of solvents.
- in rooms with considerable quantities of dust in the air.
- in the vicinity of swimming pools or other wet areas.

## TECHNICAL DATA

Model	LW60T
Humidifying capacity*	up to 150m <sup>2</sup>
Purifying capacity*	up to 80m <sup>2</sup>
Mains voltage	220-240V 50/60Hz
Speeds	5
Sound level	ca. 21/28/34/39/43 dB(A)
Dimensions	61 × 30 × 52 cm
Weight	approx. 13 kg
Motor output	6/8/10/13/19W
Water capacity	Total 12 L Water tank 8L + water basin 4L

\* based on a ceiling height at a max of 2,5m



## OVERVIEW

- |                                 |  |
|---------------------------------|--|
| <b>1</b> Display                | <b>7</b> Fragrance compartment         |
| <b>2</b> On/off switch          | <b>8</b> Fragrance holder              |
| <b>3</b> Evaporator compartment | <b>9</b> Cable compartment             |
| <b>4</b> Water tank             | <b>10</b> Hygiene Disc (pre-assembled) |
| <b>5</b> Disc stack             | <b>11</b> Remote Control               |
| <b>6</b> Water basin            |  |

01 - 08

## PUTTING INTO OPERATION



**Attention!** Make sure that the appliance is switched off and the power plug is disconnected.

- 
- 01** Unpack the appliance and set it up.
- 
- 02** Open the evaporator compartment **3** and remove the water tank **4**.
- 
- 03** Open the water tank **4** and fill up to the MAX marker with water.
- 
- 04** Close the water tank **4** securely.
- 
- 05** Insert the water tank **4** into the water basin **6** and close the evaporator compartment **3**.
- 
- 06** Inserting the fragrance: Open the fragrance compartment **7**. Twist open the fragrance cap and insert it into the fragrance holder **8**. Insert up to three fragrances into the fragrance holder **8**. Close the fragrance compartment **7**.
- 
- 07** The display **1** can be adjusted to three positions.
- 
- 08** The power cable can be adjusted to the desired length by winding it up in the cable compartment **9**.

**ATTENTION!** The coupling of the mains cable must be plugged firmly into the device! Please remove the protective foil for battery and remote control.

**Connect the power plug and switch on the appliance at the on/off switch 2 or with the remote control 11.**



ON/OFF

Set fan stage

**ATTENTION!** It may take about a minute for the device to start and for the "Fill Tank" indicator in red or yellow to be extinguished. A gurgling sound may be heard, but this does not represent a quality defect.

# FUNCTIONS, SETTINGS & DISPLAYS

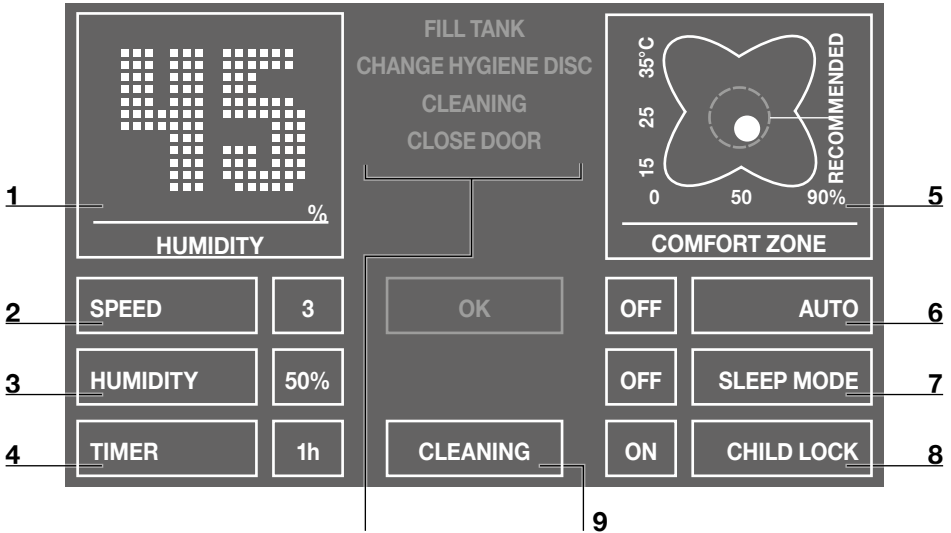

The preferred setting can be selected or changed by briefly touching the respective function.

Function	Setting
1 Air humidity	<b>Display air humidity.</b>
2 Speed	<b>Fan stage 1</b> (weak) – <b>5</b> (strong).
3 Humidity	<b>30 - 70%</b> (in 5% increments) If the specified humidity is reached, the disc stack will not turn.
4 Timer	<b>OFF / 1 / 3 / 5 / 7 / 9 h</b> (hours) The appliance shuts off automatically after the preset hours have expired.
5 Temperature / Comfort zone	<b>Temperature:</b> Hold for 3 sec. to switch back and forth between °C and °F. <b>Comfort zone:</b> If the white dot is moving inside the green circle, the relative humidity and room temperature will be in the „comfort zone“ where one can feel comfortable.
6 Auto	<b>OFF</b> Appliance operates with preset fan stage 1 – 5. <b>ON</b> The appliance automatically regulates the fan stages depending on the air humidity in the room.

<b>7</b>	Sleep mode	<b>OFF/ON</b> Appliance reduces the fan stage to 1 and dims the display. The fan power can be manually changed if desired.
<b>8</b>	Child lock	<b>OFF/ON</b> Hold for 3 sec. to activate/deactivate the key lock.
<b>9</b>	Cleaning	<b>Cleaning program</b> The cleaning process requires (1) 250 ml bottle of Venta Cleaner. Please follow the instructions on the display. Duration approx. 4 h.
<b>10</b>	Notes	Display and confirmation of information messages.

## A - B CLEANING & MAINTENANCE

Note/Interval	Actions
<b>A</b> Fill Tank	Water tank <b>4</b> empty, fill with fresh water. Yellow: humidification/purification is still taking place. Red: no humidification/purification is taking place.
Cleaning	The cleaning process requires (1) 250 ml bottle of Venta Cleaner. Please run the cleaning program by pressing the button CLEANING <b>9</b> . Please follow the instructions on the display. Duration approx. 4 h.
 <b>Attention!</b> Make sure that the appliance is switched off and the power plug is disconnected.	
<b>B</b> Change Hygiene Disc	Open the evaporator compartment <b>3</b> . Remove the disk stack <b>5</b> and unlock the drive wheel. Remove the hygiene disc and replace it. Re-assemble the device and touch the OK indicator in the display again and hold it for 3 seconds until it disappears.
Recommendation: every 10–14 days	Empty the residual water out of the water tank <b>4</b> and water basin <b>6</b> . Clean the water basin <b>6</b> and disk stack <b>5</b> . Fill the water tank <b>4</b> up to the MAX marker with fresh water.

*Any residue in the water basin and on the disc stack (white, green-yellowish or brown deposits or discolorations) do NOT impair the function of the device.*

# TROUBLESHOOTING

<b>Problem</b>	<b>Solution</b>
Appliance does not function.	Connect the power plug. <hr/> Connect the power cable coupling to the appliance. <hr/>

Please contact VENTA customer service if you are unable to eliminate a problem with the help of this information:

Tel. +49 751 5008 88

e-mail: [service@venta-luftwaescher.de](mailto:service@venta-luftwaescher.de)

# ACCESSORIES

<b>Item</b>	<b>Packaging unit/(pcs.)</b>
<b>Disk</b> Hygiene Disc	1 / 3
<b>Cleaner</b> Venta Cleaner	1
<b>Fragrances</b>	3

Accessories can be purchased through participating retailers or directly from Venta Airwasher.

# VENTA FRAGRANCES

Distinctive fragrances are specially developed and formulated for Venta Luftwäscher GmbH. These fragrances are made of 100 % essential oils and scents inspired by nature.

Application area: use only in the provided fragrance holder of the Airwasher/Purifier (LW60T WiFi, LW62 WiFi, LW62T WiFi, LP60 WiFi, LPH60 WiFi). Please adhere to the directions in the operating manual. Do not use force to open the Aroma Capsules. Waste disposal: you may dispose of depleted Aroma Capsules in your household waste. Shelf life: 20 days after opening. Dosage: the intensity of the fragrance can be adjusted by turning the fragrance cap.

## GUARANTEE

The company Venta-Luftwaescher GmbH gives a 2-year guarantee on defective parts and will recompense any work done on your Airwasher in this case. The area of applicability of the guarantee is within the European Union. For all other countries, the applicability is valid exclusively for the country in which the appliance was acquired. Proof of purchase provides guarantee verification.

## DISPOSAL



The symbol **“crossed-out trash can”** requires separate disposal of waste electrical and electronic equipment (WEEE) and of empty batteries. Such equipment may contain dangerous and environmentally hazardous substances. These products should be disposed of at an appropriate collecting point for recycling electrical and electronic equipment and may not be disposed of with unsorted household waste. Do not dispose of empty batteries in household waste. Take them to special local collection sites. This way you can help to protect resources and the environment. For more information, please contact your local authorities.

Children must not be allowed to play with plastic bags and packaging material as there is danger of injury or suffocation. Store such material safely or dispose of it in an environmentally friendly manner.

# MERCI !

Nous sommes convaincus que l'Airwasher Venta dépassera vos attentes et nous vous souhaitons d'en profiter pleinement.

Veuillez lire ce mode d'emploi intégralement, le conserver pour toute utilisation ultérieure et respecter les consignes de sécurité.

## TABLE DES MATIÈRES

Contenu de la livraison	18
Symboles	18
Consignes de sécurité	19
Utilisation conforme	20
Caractéristiques techniques	20
Aperçu	21
Mise en service	21
Fonctions & réglages	22
Nettoyage & maintenance	23
Dépannage	24
Accessoires	24
Garantie	25
Élimination	25

## CONTENU DE LA LIVRAISON

- 1 x** Airwasher Venta LW60T
- 1 x** disque hygiénique (prémonté)
- 1 x** Télécommande

Si des pièces sont manquantes ou endommagées, veuillez vous adresser à

**CH** [service@venta-luftwaescher.ch](mailto:service@venta-luftwaescher.ch)

**NL** [info@venta.nl](mailto:info@venta.nl)

## SYMBOLE



Veuillez lire ce mode d'emploi attentivement et le conserver pour une utilisation ultérieure.



Attention ! Risque d'accidents et de blessures ainsi que de dommages matériels.



Ne pas utiliser l'appareil en extérieur ou dans un environnement humide.

# CONSIGNES DE SÉCURITÉ

- Cet appareil n'est pas destiné à être utilisé par des enfants âgés de 8 ans et plus et par des personnes dont les capacités physiques, sensorielles ou mentales sont diminuées ou ne disposant pas de l'expérience et de la connaissance nécessaires, à moins qu'elles ne soient supervisées ou que des instructions pour une utilisation sûre de l'appareil ne leur aient été fournies et qu'ils n'aient compris les dangers existants.
- Cet appareil n'est pas un jouet pour enfants.
- Le nettoyage et la gestion des utilisateurs ne doivent pas être effectués par des enfants âgés de moins de 8 ans ou bien en l'absence de supervision.
- Tenir l'appareil et son câble d'alimentation hors de portée des enfants âgés de moins de 8 ans.
- Une utilisation non conforme est susceptible d'endommager l'appareil et de provoquer des blessures corporelles.
- Lire le mode d'emploi intégralement avant la mise en service et le conserver en lieu sûr pour toute consultation ultérieure.
- Raccorder l'appareil uniquement à des prises courant appropriées – tension du réseau conformément aux indications sur la plaque signalétique de l'appareil.
- Avant toute intervention de nettoyage ou de maintenance ainsi que pour déplacer ou transporter l'appareil, débrancher la fiche de la prise.
- Ne jamais utiliser l'Airwasher si le câble de raccordement est endommagé.
- Les câbles de raccordement de remplacement doivent correspondre au type, cordon d'alimentation en trèfle IEC 320 C5'
- Ne jamais utiliser l'Airwasher si ce dernier a chuté ou s'il a été endommagé de toute autre façon.
- Les réparations d'appareils électriques doivent être effectuées uniquement par des spécialistes. Toute réparation non conforme peut entraîner des risques considérables pour l'utilisateur.
- Ne s'asseoir en aucun cas sur l'appareil et ne poser aucun objet dessus.
- Ne pas insérer de corps étranger dans l'appareil.
- Ne jamais immerger l'appareil dans l'eau ou dans tout autre liquide.
- Ne jamais retirer la fiche de la prise en tirant sur le câble ou avec des mains humides.
- L'Airwasher doit être mis en marche uniquement s'il est entièrement assemblé.
- Poser l'Airwasher uniquement sur une surface plane et sèche.
- Maintenir un écart latéral d'au moins 20 cm avec les objets et les parois, ainsi que de 50 cm vers le haut.
- Installer l'appareil de sorte à ce que personne ne puisse trébucher sur le câble ou sur l'appareil ou le renverser.
- Débrancher la fiche de la prise lorsque vous n'utilisez pas l'appareil.
- Ne jamais recouvrir ou bloquer les fentes d'aération afin d'empêcher toute surchauffe ou tout endommagement de l'appareil.
- Ne jamais remplir trop l'Airwasher.
- Ne jamais transporter ou basculer l'Airwasher avec la cuve remplie.
- Ne jamais ajouter à l'eau des huiles parfumées. Ce peut affecter le fonctionnement du Disque hygiénique.
- La société Venta-Luftwäscher GmbH ne prend aucune garantie pour les dommages dus à des additifs externes.



# UTILISATION CONFORME

L'Airwasher Venta est un appareil m nager destin   humidifier et purifier l'air des bureaux, pi ces de s jour et d'habitation.

L'appareil n'est pas con u pour un usage commercial et ne convient pas pour une utilisation en ext rieur. Toute autre utilisation ou toute modification de l'appareil est consid r e comme utilisation non conforme.

Le fabricant d cline toute responsabilit  en cas de dommages ou de blessures r sultant d'une utilisation non conforme.

Un emploi **non** conforme peut entra ner un risque pour la sant  et la vie. Ceci inclut l'utilisation dans les conditions suivantes :

- dans des pi ces   atmosph res explosives et/ou agressives.
- dans des pi ces   concentration en solvant  lev e.
- dans des pi ces   charge en poussi re extr mement  lev e.
-   proximit  de piscines ou de terrains humides.

## CARACT RISTIQUES TECHNIQUES

Mod�le	LW60T
Capacit� d'humidification*	jusqu'� 150m <sup>2</sup>
Capacit� de purification*	jusqu'� 80m <sup>2</sup>
Tension du r�seau	220-240V 50/60Hz
Vitesses	5
Niveau sonore	ca. 21/28/34/39/43 dB(A)
Dimensions	61 × 30 × 52 cm
Poids	env. 13kg
Puissance du moteur	env. 6/8/10/13/19W
Quantit� de remplissage	Totale 12L r�servoir d'eau 8L + cuve � eau 4L

\* pour une hauteur de pi ce de max. 2,5m



## APERÇU

- |                                     |  |
|-------------------------------------|--|
| <b>1</b> Écran                      | <b>7</b> Compartiment à parfums        |
| <b>2</b> Bouton ON/OFF              | <b>8</b> Diffuseur                     |
| <b>3</b> Compartiment d'évaporateur | <b>9</b> Range-cordon                  |
| <b>4</b> Réservoir d'eau            | <b>10</b> Disque Hygiénique (prémonté) |
| <b>5</b> Pile de disques            | <b>11</b> Télécommande                 |
| <b>6</b> Cuve à eau                 |  |

## 01 - 08 MISE EN SERVICE



### Attention !

S'assurer que l'appareil est éteint et la fiche retirée.

- 01** Déballer l'appareil et le mettre en place.
- 
- 02** Ouvrir le compartiment d'évaporateur **3** et retirer le réservoir d'eau **4**.
- 
- 03** Ouvrir le réservoir d'eau **4** et remplir d'eau jusqu'au repère MAX.
- 
- 04** Bien fermer le réservoir d'eau **4**.
- 
- 05** Insérer le réservoir d'eau **4** dans la cuve à eau **6** et fermer le compartiment d'évaporateur **3**.
- 
- 06** Insertion de la cartouche de parfum : Ouvrir le compartiment à parfums **7**. Ouvrir le bouchon de la parfum en tournant et l'insérer dans le diffuseur **8**. Insérer jusqu'à trois senteurs dans le diffuseur **8**. Fermer le compartiment à parfums **7**.
- 
- 07** L'écran **1** peut être rabattu en trois positions.
- 
- 08** Le câble de raccordement peut être rallongé à la longueur souhaitée en déroulant le range-cordon **9**.

**ATTENTION !** Le raccord du cordon d'alimentation doit être solidement branché dans l'appareil ! Veuillez retirer le fusible de la pile et le film protecteur de la télécommande.

**Insérer la fiche et allumer l'appareil à l'aide du bouton ON/OFF 2 ou à l'aide du Télécommande 11.**



ON/OFF

Réglage de la puissance de ventilation

**ATTENTION !** Cela peut prendre environ 60 secondes jusqu'à ce que l'appareil démarre et l'indication en rouge ou jaune « Fill Tank » (remplir le réservoir) disparaisse. Un bruit (glouglou) se fait entendre, ce qui ne constitue pas un défaut de qualité.

# FONCTIONS, RÉGLAGES & AFFICHAGES

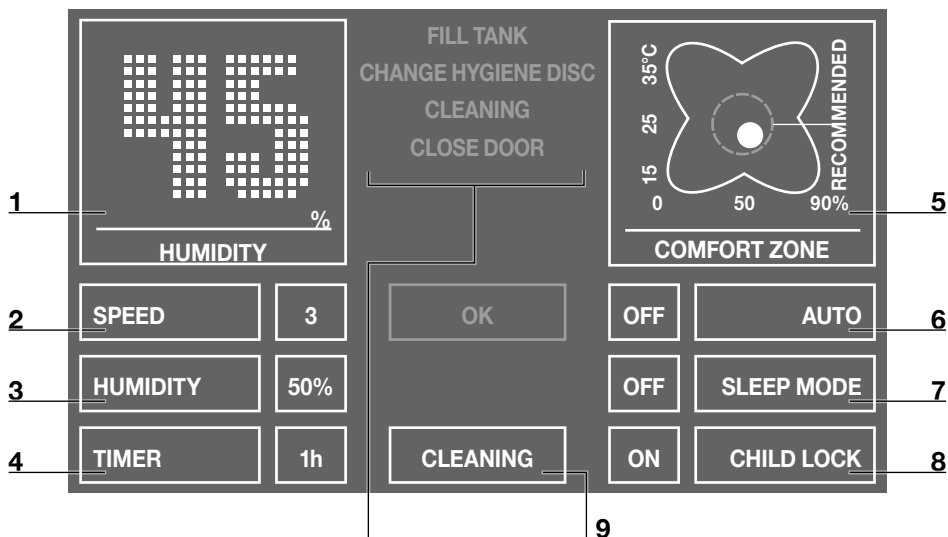

Le paramètre désiré peut être sélectionné ou modifié par brève pression sur la touche de fonction correspondante.

Fonction	Réglage
1 Humidité d'air	<b>Afficher l'humidité</b> de l'air.
2 Vitesse	<b>Niveau de ventilation 1</b> (faible) – <b>5</b> (fort).
3 Humidité d'air	<b>30 - 70 %</b> (par incréments de 5 %) Une fois le niveau d'humidité d'air souhaité réglé, le chargeur de disques cesse de tourner.
4 Arrêt différé	<b>OFF / 1 / 3 / 5 / 7 / 9 h</b> (heures) Une fois les heures réglées écoulées, l'appareil s'éteint automatiquement.
5 Température / Zone confort	<b>Température:</b> Appuyer pendant 3 s pour passer de °C à °F. <b>Zone de confort :</b> lorsque le point blanc se déplace dans le cercle vert, cela signifie que l'humidité relative de l'air et la température ambiante se situent dans la zone de confort.
6 Auto	<b>OFF</b> L'appareil fonctionne avec un niveau de ventilation de 1 à 5. <b>ON</b> Selon l'humidité de l'air dans la pièce, l'appareil règle automatiquement les niveaux de ventilation.

<b>7</b>	Mode nuit	<b>OFF / ON</b> L'appareil baisse le niveau de ventilation à 1 et fait varier la luminosité de l'écran. Le niveau de ventilation peut être modifiée manuellement si besoin.
<b>8</b>	Sécurité enfants	<b>OFF / ON</b> Appuyer pendant 3 s pour activer/désactiver le verrouillage des touches.
<b>9</b>	Nettoyage	<b>Programme de nettoyage</b> Une bouteille (250 ml) de nettoyant Venta est nécessaire pour le processus de nettoyage. Prière de suivre les consignes à l'écran. Durée env. 4 h.
<b>10</b>	Remarques	Affichage et confirmation de messages d'avertissement.

## A - B NETTOYAGE & ENTRETIEN

### Remarque / Intervalle Mesures

<b>A</b>	Fill Tank	Réservoir d'eau <b>4</b> vide, remplir avec de l'eau fraîche. Jaune : une humidification/purification de l'air est en cours. Rouge : aucune humidification/purification de l'air n'est en cours.
	Cleaning	Une bouteille (250 ml) de nettoyant Venta est nécessaire pour le processus de nettoyage. Veuillez effectuer le programme de nettoyage en appuyant sur la touche CLEANING <b>9</b> . Prière de suivre les consignes à l'écran. Durée env. 4 h.

 **Attention !**  
S'assurer que l'appareil est éteint et la fiche retirée.

<b>B</b>	Change Hygiene- Disc	Ouvrir le compartiment d'évaporateur <b>3</b> . Retirer la pile de disques <b>5</b> et déverrouiller la roue d'entraînement. Retirer le disque hygiénique et le remplacer. Monter à nouveau l'appareil et maintenir l'indication OK enfoncée sur l'écran pendant 3 secondes jusqu'à ce qu'elle disparaisse.
	Recommandation tous les 10 à 14 jours	Vider le réservoir d'eau <b>4</b> et la cuve à eau <b>6</b> de l'eau résiduelle. Nettoyer la cuve à eau <b>6</b> et la pile de disques <b>5</b> . Remplir le réservoir d'eau <b>4</b> avec de l'eau fraîche jusqu'au repère MAX.

*Tous les résidus dans la cuve d'eau et sur le chargeur de disques (dépôts ou décolorations de couleur blanche, vert jaunâtre ou marron) n'affectent PAS le fonctionnement de l'appareil.*

# DÉPANNAGE

Problème	Solution
L'appareil ne fonctionne pas.	Brancher la fiche. <hr/> Insérer le coupleur du câble de raccordement dans l'appareil.

Si vous ne parvenez pas à résoudre un problème à partir des informations énumérées ici, veuillez contacter le SAV de VENTA :

**CH** 041 781 15 15, [service@venta-luftwaescher.ch](mailto:service@venta-luftwaescher.ch)

**NL** 040 254 43 61, [info@venta.nl](mailto:info@venta.nl)

# ACCESSOIRES

Article	Unité d'emballage / qté
<b>Disque</b> Disque hygiénique	1 / 3
<b>Nettoyant</b> Venta Nettoyant	1
<b>Parfums</b>	3

Les accessoires sont disponibles sur

**CH** 041 781 15 15, [www.venta-luftwaescher.ch](http://www.venta-luftwaescher.ch)

**NL** 040 254 43 61, [www.venta-airwasher.nl](http://www.venta-airwasher.nl)

# PARFUMS VENTA

Des alliances distinctives de parfums sont spécialement formulés pour Venta. Des parfums sont fabriqués 100 % à partir d'huiles essentielles et de parfums naturels.

Domaine d'application : A utiliser uniquement dans les diffuseurs de l'Airwasher/ du Purificateur (LW60T, LW60T WiFi, LW62 WiFi, LW62T WiFi, LP60, LP60 WiFi, LPH60 WiFi). Veuillez tenir compte des consignes du mode d'emploi. Ne pas ouvrir la capsule d'arôme avec force. Elimination : Jeter la capsule d'arôme usagée avec les ordures ménagères. Conservation : 20 jours après ouverture. Dosage : L'intensité du parfum peut être réglée en tournant la partie supérieure de la capsule.

## GARANTIE

L'entreprise Venta-Luftwäscher GmbH offre une garantie de 2 ans pour les pièces endommagées et le coût de la main d'œuvre pour votre Airwasher. La garantie est valable dans les limites de l'Union Européenne. Pour tous les autres pays, la garantie s'applique uniquement dans le pays où l'appareil a été acheté. Le facture sert de justificatif de garantie.

## ÉLIMINATION



Le symbole de « **poubelle barrée** » requiert l'élimination séparée des déchets d'équipements électriques et électroniques (DEEE) et des piles usagées. De tels appareils peuvent contenir des substances dangereuses et polluantes. Ces produits doivent être rapportés dans un centre de collecte approprié pour le recyclage d'équipements électriques et électroniques et ne doivent pas être éliminés avec les ordures ménagères non triées. Ne jetez pas les piles usagées à la poubelle. Déposez-les dans les lieux de collecte prévus à cet effet. Vous contribuez ainsi à la protection des ressources et de l'environnement. Pour toute information complémentaire, veuillez vous adresser aux autorités locales.

Les enfants ne doivent en aucun cas jouer avec des sacs en plastique et matériels d'emballage du fait du risque de blessures et d'asphyxie. Stocker ce type de matériel en sécurité ou l'éliminer de manière écologique.

# HARTELIJK DANK!

We zijn ervan overtuigd dat de Venta-Airwasher uw verwachtingen zal overtreffen en we wensen u er veel plezier mee.

Lees de gebruiksaanwijzing helemaal door, bewaar deze om op een later tijdstip opnieuw te kunnen gebruiken en neem de veiligheidsinstructies in acht.

## INHOUD

Inhoud van de doos	26
Symbolen	26
Veiligheidsinstructies	27
Gebruik volgens de voorschriften	28
Technische gegevens	28
Overzicht	29
Ingebruikneming	29
Functies en instellingen	30
Reiniging en onderhoud	31
Storingen verhelpen	32
Toebehoren	32
Garantie	33
Afvoeren	33

## INHOUD VAN DE DOOS SYMBOLE

- 1 x** Venta-Airwasher LW60T
- 1 x** hygiënedisk (voorgemonteerd)
- 1 x** Afstandsbediening

Wanneer er onderdelen ontbreken of beschadigd zijn, kunt u zich wenden tot [info@venta.nl](mailto:info@venta.nl)



Lees de gebruiksaanwijzing aandachtig door en bewaar deze om later opnieuw te kunnen gebruiken.



Let op! Ongevallen- en verwondingsgevaar mogelijk evenals ernstige materiële schades.



Gebruik het apparaat niet in de openlucht of in een vochtige omgeving.

# VEILIGHEIDSINSTRUCTIES

- Dit apparaat is geschikt voor gebruik door kinderen vanaf 8 jaar en personen met beperkte lichamelijke, sensorische of mentale capaciteiten of met een gebrekkige ervaring en kennis, wanneer zij onder toezicht staan of met betrekking tot een veilig gebruik van het apparaat werden geïnstrueerd en de bestaande gevaren hebben begrepen.
- Het apparaat is geen speelgoed voor kinderen.
- Reiniging en onderhoud door de gebruiker mogen niet worden uitgevoerd door kinderen jonger dan 8 jaar of zonder toezicht.
- Houd het apparaat en het stroomkabel uit de buurt van kinderen jonger dan 8 jaar.
- Een ondeskundig gebruik kan het apparaat beschadigen en verwondingen veroorzaken.
- Lees de gebruiksaanwijzing vóór ingebruikname volledig door en bewaar deze zorgvuldig om later opnieuw te kunnen raadplegen.
- Sluit het apparaat alleen aan op geschikte stopcontacten – netspanning volgens de gegevens op het typeplaatje van het apparaat.
- Trek de stekker uit het stopcontact alvorens reinigings- of onderhoudswerkzaamheden uit te voeren en ook wanneer het apparaat wordt verplaatst of getransporteerd.
- Neem de Airwasher nooit in gebruik wanneer het aansluitsnoer beschadigd is.
- Vervangende aansluitsnoeren moeten voldoen aan het type “IEC-connector 60320 C5”.
- Neem de Airwasher nooit in gebruik wanneer deze is gevallen of op een andere manier werd beschadigd.
- Reparaties aan elektrische apparaten mogen alleen worden uitgevoerd door erkende elektriciens. Door onvakkundig uitgevoerde reparaties kunnen aanzienlijke gevaren voor de gebruiker ontstaan.
- Ga in geen geval op het apparaat zitten en leg er geen voorwerpen op.
- Steek geen vreemde voorwerpen in het apparaat.
- Dompel het apparaat nooit in water of andere vloeistoffen.
- Trek de stekker nooit aan het snoer en ook niet met natte handen uit het stopcontact.
- De Airwasher mag alleen in compleet gemonteerde toestand in gebruik worden genomen.
- Plaats de Airwasher alleen op een vlakke, droge ondergrond.
- Houd ten opzichte van voorwerpen en wanden een minimale afstand aan de zijkant van ten minste 20 cm en aan de bovenkant 50 cm aan.
- Zet het apparaat zodanig neer dat het niet kan worden omgestoten en dat er niemand over het apparaat of over het snoer kan struikelen.
- Trek de stekker uit het stopcontact wanneer u het apparaat niet gebruikt.
- Blokkeer de ventilatiesleuf niet en dek deze ook niet af, om oververhitting/beschadiging van het apparaat te voorkomen.
- De Airwasher nooit te vol vullen.
- De Airwasher niet vervoeren of kantelen met een volle tank.
- In het water mogen geen geuroliën worden toegevoegd, aangezien dit de functie van hygiëne-Disk nadelig kan beïnvloeden.
- Schade, welke is veroorzaakt door het gebruik van vreemde additieven, hierdoor vervalt de garantie van Venta-Luftwäscher GmbH.



# GEBRUIK VOLGENS DE VOORSCHRIFTEN

De Venta-Airwasher is een huishoudelijk apparaat voor de bevochtiging en reiniging van lucht voor woon-, kantoor- en recreatieruimten.

Het apparaat is niet bedoeld voor industrieel gebruik en niet voor buitengebruik. Elk ander gebruik of verandering van het apparaat wordt beschouwd als ongeoorloofd. De fabrikant is niet aansprakelijk voor schade of letsel als gevolg van ondeskundig gebruik.

Ongeoorloofd gebruik kan gezondheid en leven in gevaar brengen. Daartoe behoort gebruik onder de volgende omstandigheden:

- In ruimten met een explosiegevaarlijke en/of agressieve atmosfeer.
- In ruimten met een hoge oplosmiddelconcentratie.
- In ruimten met een extreem hoge stofbelasting.
- In de buurt van zwembaden of natte terreinen.

## TECHNISCHE GEGEVENS

Modell	LW60T
Bevochtiging*	tot 150m <sup>2</sup>
Reiniging*	tot 80m <sup>2</sup>
Netspanning	220-240V 50/60Hz
Aantal snelheden	5
Geluidsniveau	ca. 21/28/34/39/43 dB(A)
Afmetingen	61 × 30 × 52 cm
Gewicht	ca. 13kg
Opgenomen vermogen	ca. 6/8/10/13/19W
Capaciteit	Totaal 12L Watertank 8L + waterbak 4L

\*uitgaande van een kamerhoogte van 2,5m



## OVERZICHT

- |                              |  |
|------------------------------|--|
| <b>1</b> Display             | <b>7</b> Geurvak                       |
| <b>2</b> In- /uitschakelknop | <b>8</b> Geurhouder                    |
| <b>3</b> Onderbak            | <b>9</b> Snoeropbergvak                |
| <b>4</b> Watertank           | <b>10</b> Hygiënedisk (voorgemonteerd) |
| <b>5</b> Stapel schijven     | <b>11</b> Afstandsbediening            |
| <b>6</b> Waterbak            |  |

## 01 - 08 INGEBRUIKNAME



**Let op!** Zorg ervoor dat het apparaat uitgeschakeld is en de stekker uit het stopcontact is getrokken

- 01** Apparaat uitpakken en neerzetten.
- 
- 02** Onderbak **3** openen en watertank **4** verwijderen.
- 
- 03** Watertank **4** openen en vullen met water tot aan de MAX-markering.
- 
- 04** Watertank **4** goed afsluiten.
- 
- 05** Watertank **4** in de waterbak **6** plaatsen en onderbak **3** sluiten.
- 
- 06** Geurcassette plaatsen: Geurvak **7** openen. Geurkapje openen door te draaien en in de geurhouder **8** plaatsen. Maximaal drie geuren in de geurhouder **8** plaatsen. Geurvak **7** sluiten.
- 
- 07** Display **1** naar de gewenste positie (3 standen mogelijk) instellen.
- 
- 08** Netsnoer door het op- en afwikkelen in het kabelcompartiment (**9**) op de gewenste lengte brengen.

**Attentie!** Netsnoer goed in het motorgedeelte aansluiten!

Batterij beschermerfolie verwijderen (**11**)

**Stekker in het stopcontact steken en apparaat inschakelen met de in- / uitschakelknop 2 of met de afstandbediening 11.**



ON/OFF

Instellen van de ventilatorsnelheid

**Attentie!** Het kan ongeveer 60 seconden duren, voordat de tekst „Fill Tank“ in rood of geel verdwijnt. Er kan een geluid (borrelen) optreden, dit is geen defect.

# FUNCTIES, INSTELLINGEN & WEERGAVES

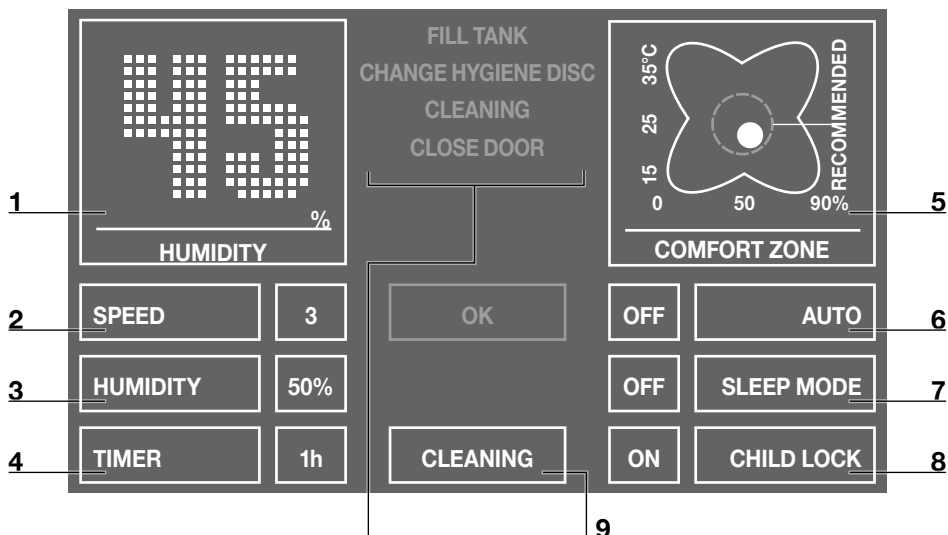

De gewenste instelling kan gewijzigd worden, door op geselecteerde functie te drukken.

Functie	Instelling
1 Luchtvochtigheid	<b>Luchtvochtigheid</b> weergeven.
2 Snelheid	<b>Niveau 1</b> (zwak) - <b>5</b> (sterk).
3 Luchtvochtigheid	<b>30-70%</b> (in stappen van 5%) Als de ingestelde luchtvochtigheid is bereikt, draait de lamelrol niet.
4 Timer	<b>OFF / 1 / 3 / 5 / 7 / 9 h</b> (uren) Na het verstrijken van de ingestelde uren schakelt het apparaat automatisch uit.
5 Temperatuur / Comfort zone	<b>Temperatuur:</b> 3 sec. indrukken om te wisselen tussen °C en °F. <b>Comfort Zone:</b> beweegt de witte stip zich binnen de groene cirkel, zijn de rel. vochtigheid en kamertemperatuur binnen de comfort-zone.
6 Auto	<b>OFF</b> Apparaat werkt op het ingestelde niveau 1 - 5. <b>ON</b> Afhankelijk van de luchtvochtigheid in de ruimte regelt het apparaat de niveaus automatisch.

<b>7</b>	Nachtmodus	<b>OFF / ON</b> Apparaat verlaagt het niveau naar 1 en dimt het display. Indien gewenst kan men dit handmatig aanpassen.
<b>8</b>	Kinderbeveiliging	<b>OFF / ON</b> 3 sec. indrukken om de toetsblokkering te activeren/deactiveren.
<b>9</b>	Reiniging	<b>Reinigingsprogramma</b> Voor het reinigingsproces heeft u een fles (250ml) Venta reiniger nodig. Volg de aanwijzingen op het display. Duur ca. 4 uur.
<b>10</b>	Aanwijzingen	Weergave en bevestiging van aanwijzingen.

## A - B REINIGING & ONDERHOUD

### Aanwijzing / interval    Maatregelen

<b>A</b>	Fill Tank	Watertank <b>4</b> leeg, vullen met vers water. Geel: er vindt nog luchtbevochtiging/luchtreiniging plaats. Rood: er vindt geen luchtbevochtiging/luchtreiniging plaats.
	Cleaning	Voor het reinigingsproces heeft u een fles (250ml) Venta reiniger nodig. Voer het reinigingsprogramma uit door op de toets <b>CLEANING 9</b> te drukken. Volg de aanwijzingen op het display. Duur ca. 4 uur.

 **Let op!** Zorg ervoor dat het apparaat uitgeschakeld is en de stekker uit het stopcontact is getrokken.

<b>B</b>	Change Hygiene- Disc	Onderbak <b>3</b> openen. Stapel schijven <b>5</b> verwijderen en aandrijf wiel ontgrendelen. Hygiënedisk verwijderen en vernieuwen. Apparaat weer monteren en OK in touch-screen 3 sec. ingedrukt houden totdat het verdwijnt.
----------	----------------------	---

	Advies elke 10-14 dagen	Restwater uit watertank <b>4</b> en waterbak <b>6</b> weggieten. Waterbak <b>6</b> en stapel platen <b>5</b> reinigen. Watertank <b>4</b> tot aan de MAX-markering vullen met vers water.
--	-------------------------	---

*Alle resten in het waterbad en de lamelrol (witte, groengele of bruin verkleuring) beïnvloeden de functie van het apparaat NIET!*

## STORINGEN VERHELPEEN

Probleem	Oplossing
Apparaat werkt niet.	Steek de stekker in het stopcontact.
	Steek de koppeling van het stroomsnoer in het apparaat.

Indien u een probleem niet kunt oplossen, kunt u bellen met onze VENTA-klantenservice

Tel. 040 254 43 61, [info@venta.nl](mailto:info@venta.nl)

## TOEBEHOREN

Artikel	Verpakkingseenheid / aantal
<b>Disk</b> Hygiënedisk	1 / 3
<b>Reiniger</b> Venta Reiniger	1
<b>Geuren</b>	3

Toebehoren zijn verkrijgbaar op [www.venta-airwasher.nl](http://www.venta-airwasher.nl), Tel. 040 254 43 61

## VENTA GEUREN

De Venta geuren zijn speciaal ontwikkeld voor Venta luchtwasser GmbH en bestaan uit 100% essentiële oliën en natuurlijke geuren.

Toepassing: Alleen in aparte geurhouder de van de Airwasher/ Luchtreiniger (LW60T, LW60T WiFi, WiFi LW62, LW62T WiFi, LP60, LP60 WiFi, LPH60 via wifi). Bekijk de aanwijzingen in de handleiding. Aroma-capsules niet gewelddzaam openen. Gooi de gebruikte Aroma-capsules in het huishoudelijk afval. Houdbaarheid: na het openen 20 dagen. Door het draaien van de aromadop kan de intensiteit van de geur worden geregeld.

# GARANTIE

De firma Venta-Luftwäscher GmbH geeft op uw airwasher twee jaar garantie op fabricagefouten en op het arbeidsloon. De geldigheid van de garantie is alleen van toepassing binnen de Europese Unie. Voor alle andere landen geldt de garantie uitsluitend voor het land waarin het apparaat is aangeschaft. De factuur geldt als garantiebewijs.

# ENTSORGUNG



Het symbool van de **“vuilcontainer met een kruis erdoor”** eist een gescheiden afvoer van afgedankte elektrische en elektronische apparatuur (AEEA) en lege batterijen. Dergelijke apparaten kunnen gevaarlijke en milieuvervuilende stoffen bevatten. Deze producten moeten worden ingeleverd bij een erkend inzamelpunt voor de recycling van elektrische en elektronische apparaten en mogen **niet** met ongesorteerd huishoudelijk afval worden afgevoerd. Lever deze a.u.b. bij het milieustraat of de winkel in. Daardoor draagt u bij aan de bescherming van hulpbronnen en het milieu. Voor meer informatie kunt u zich wenden tot de plaatselijke instanties.

Kinderen mogen in geen geval met plastic zakken en verpakkingsmateriaal spelen, omdat er risico op verstikking en letsel bestaat. Berg dergelijk materiaal veilig op of voer het op milieuvriendelijke wijze af.



**GERMANY**

Venta-Luftwäscher GmbH  
Weltestr. 5  
D-88250 Weingarten  
Tel.: +49 751 50 08 88  
Fax: +49 751 50 08 20  
service@venta-luftwaescher.de  
www.venta-luftwaescher.de

**LKU Leuenerberger  
Klimageräte Vertrieb  
Schützenstrasse 33  
CH - 8902 Urdorf ZH Schweiz**

**Tel 044 734 07 12 / E-Mail info@LKU.ch  
Web: www.Entfeuchtermarkt.ch**

**SWITZERLAND**

Venta-Luftwäscher AG  
Bösch 65  
CH-6331 Hünenberg  
Tel.: +41 41 781 15 15  
Fax: +41 41 781 15 50  
info@venta-luftwaescher.ch  
www.venta-luftwaescher.ch

**BENELUX**

Venta Benelux BV.  
Dorpstraat 113  
NL-5504 HC Veldhoven  
Tel.: +31 40 254 43 61  
Fax: +31 40 254 05 35  
info@venta.nl  
www.venta-airwasher.nl

**USA**

Venta Air Technologies Inc.  
USA Headquarters  
300 N Elizabeth St., Suite 220B  
Chicago, IL 60607  
Toll Free: 1-888-333-8218  
www.venta-usa.com  
info@venta-usa.com

**AUSTRIA**

Venta-Austria GmbH  
Färbergasse 15  
6850 Dornbirn  
Tel.: +43 5572 202 539  
Fax.: +43 5572 202 537  
office@venta.at  
www.venta.at

**JAPAN**

Venta Japan Corporation  
Blanche HORIE 7F,  
Minami-Horie 1-14-12 Nishi-Ku,  
Osaka Japan 550-0015  
Phone: + 81 6 4301 7751  
Fax: + 81 6 4301 7754

**ROMANIA**

S.C. Life Art Distributie S.R.L.  
Bucuresti, Sector 6, Bdul. Timisoara  
Nr. 103-111, Stand D4-D5, Incinta  
Bucuresti-Construct  
Tel.: +4021.314.2144  
office@lifeart.ro  
www.umidificator-venta.ro

**CZECH REPUBLIC**

BODY COMFORT spol. s r.o.  
Velvarská 1  
CZ-25262-Horomerice  
Tel.: +420 724 020 444  
info@bodycomfort.biz  
www.bodycomfort.biz

**KAZAKHSTAN**

Venta Kazakhstan GmbH  
Baisakova Str. 222, Office 23  
050000 Almaty  
Tel.: +7 72 73 78 86 03  
Fax: +7 72 73 78 86 03  
E-Mail: office@venta.kz  
www.venta.kz

**RUSSIA**

ООО „ТСК Импорт“, 124683, г.  
Москва, г. Зеленоград, корп.1505,  
пом. III,  
тел.: +7(499) 733-10-10.  
www.venta.ru

**CHINA**

DDN GLOBAL SUPPLY CHAIN CO.,  
LTD.  
9th Floor A Unit Chengying Center,  
Laiguangying West Road,  
Chaoyang District, Beijing,  
Tel.: 400-181-6-181.  
Email: venta@ddn-global.com  
www.venta365.com

**LATVIA & LITHUANIA**

Distributor: SIA „BALTIJAS  
TIRDZNICĪBAS UZŅĒMUMS“  
Dārzaugļu iela 1-201  
Rīga LV-1012, Latvia  
Tel.: +371 67790720  
info@btu.lv  
www.btu.lv

**SOUTH KOREA**

Venta Korea Co., Ltd.  
3/F., Seojin Bldg., 754  
Seolleung-ro, Gangnam-Gu,  
Seoul 135-948, Korea  
Tel.: +82-2-2034-0114  
Fax: +82-2-2034-0119  
www.venta.co.kr

**HUNGARY** Distributed by

Hungimpex Kft.  
Kunigunda útja 60.  
H-1037 Budapest  
Tel.: +36 1 453 71 00  
Fax: +36 1 453 71 01

**POLAND**

Venta-Polen s.c.  
ul. Poznańska 37  
PL-93-134 Łódź  
Tel./Fax: +48 42 681 00 67  
www.venta-airwasher.pl

**SLOVAKIA**

BODY COMFORT spol. s r.o.  
Floglova 4  
SK-81105-Bratislava  
Tel: +421 0903 630 681  
info@bodycomfort.biz  
www.bodycomfort.biz

**ITALIEN**

Winkler Import GmbH | Srl  
Enzenbergweg 36, Via Enzenberg  
I-39018 Terlan | Terlano  
Tel.: +39 0471 633 053  
Fax: +39 0471 633 590  
info@winkler-import.it  
www.winkler-import.it

**SOUTH AFRICA**

EUROCARE Wellness  
5 Star Business Park, Unit 2,  
Persimmon Close, Honeydew,  
Tel: +27 (0) 11 888 3255  
Fax: +27 (0) 11 888 9874  
info@eurocarewellness.co.za  
www.venta-airwasher.co.za

**UKRAINE**

Venta-Centre Ukraine  
Schlichtera, 11  
UA-Kharkov  
Tel.: +38 057 752 72 72  
Fax: +38 057 768 01 57  
www.venta.com.ua